



DIBUJO DE CROQUIS

DE ELEMENTOS
DE MÁQUINAS

T. Carreras Soto

Obra aprobada de texto para la
Enseñanza del Dibujo en las Es-
cuelas de Peritos Industriales.
(B. O. N.º 21, fecha 31 - 5 - 55).



SEGUNDA
COLECCIÓN

(3.ª edición)



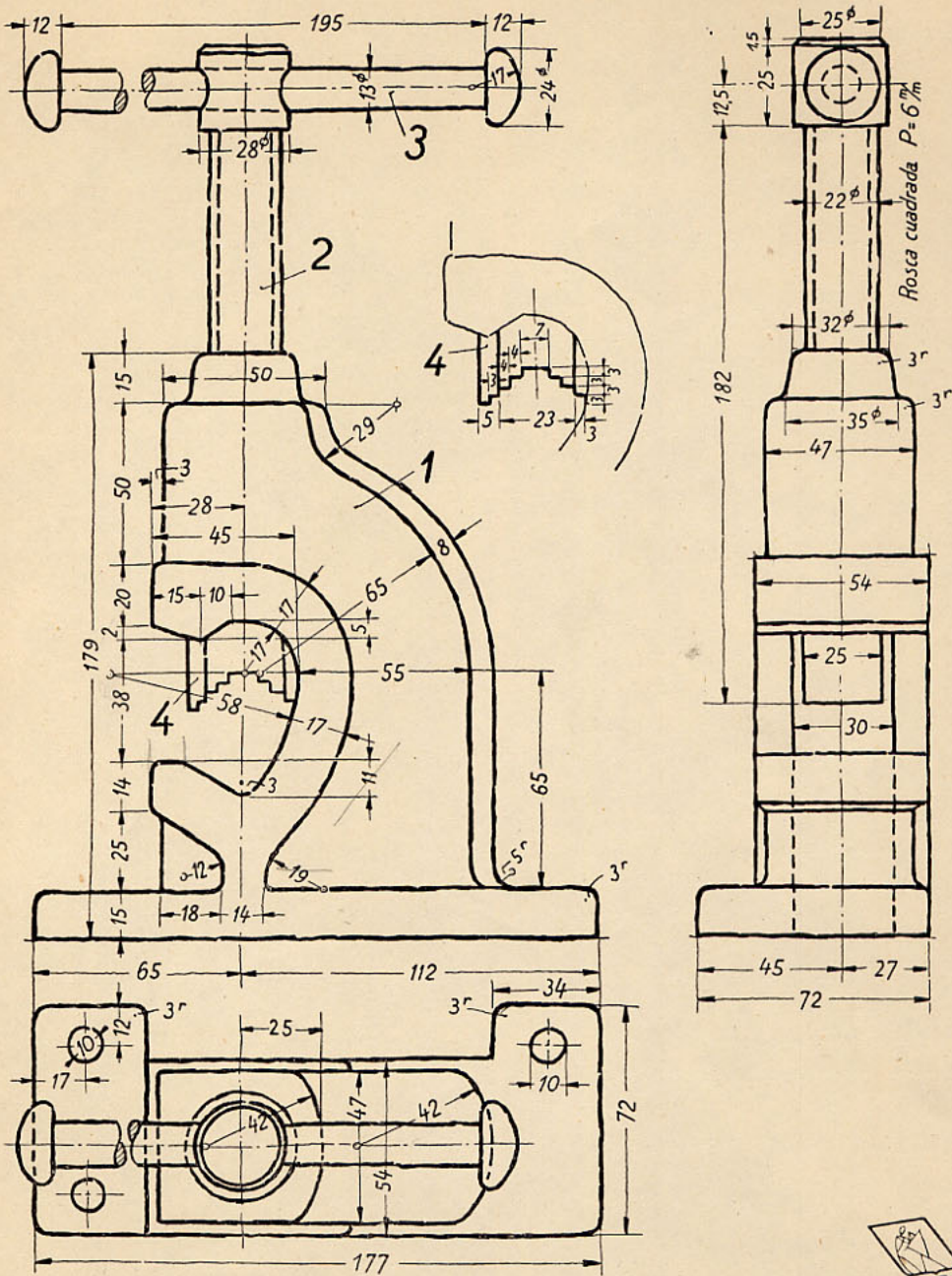

Para dibujar a:
Escala 1:1

Tornillo para sujetar tubos
de 1/4" ÷ 1"

Croquis N°
27

Croquis de órganos de máquinas por T. Carreras Soto.

7,5 - 14

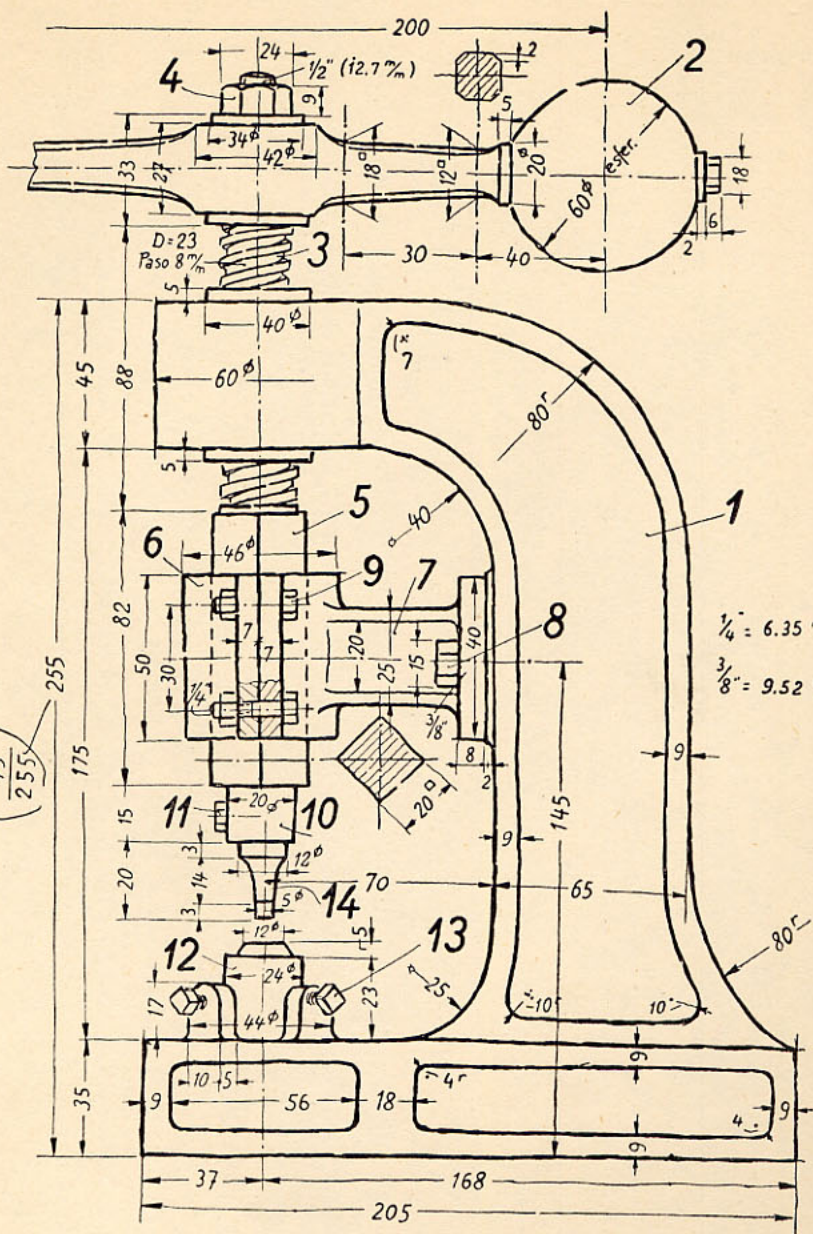

Para dibujar a:
Escala 1:1

Punzonadora de balancin

Croquis N°
28

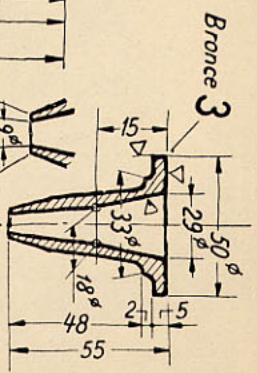
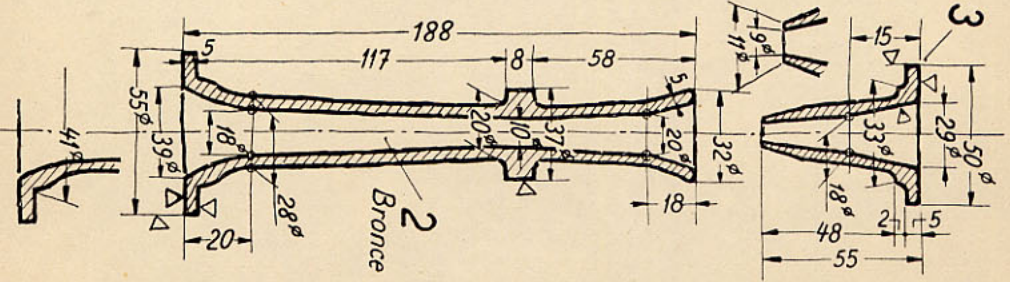
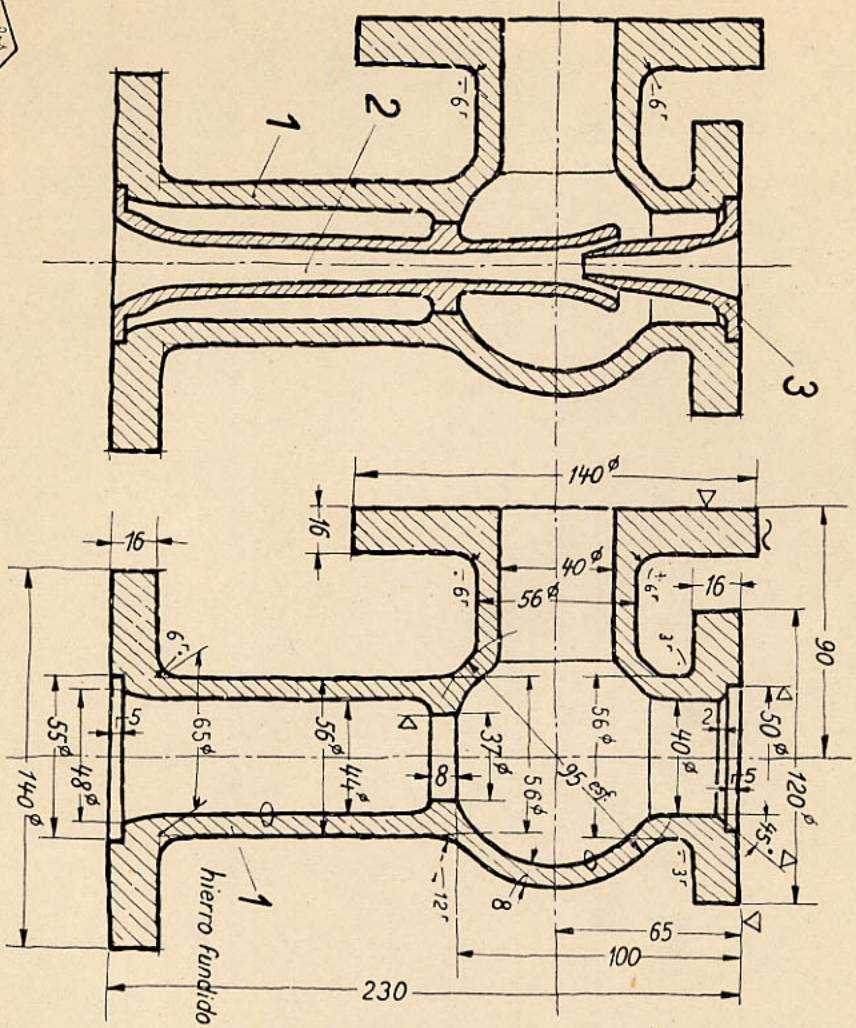

Para dibujar a
Escala 1:1

Elevador de agua

Croquis
Nº 29

-Detalle cabeza del husillo-

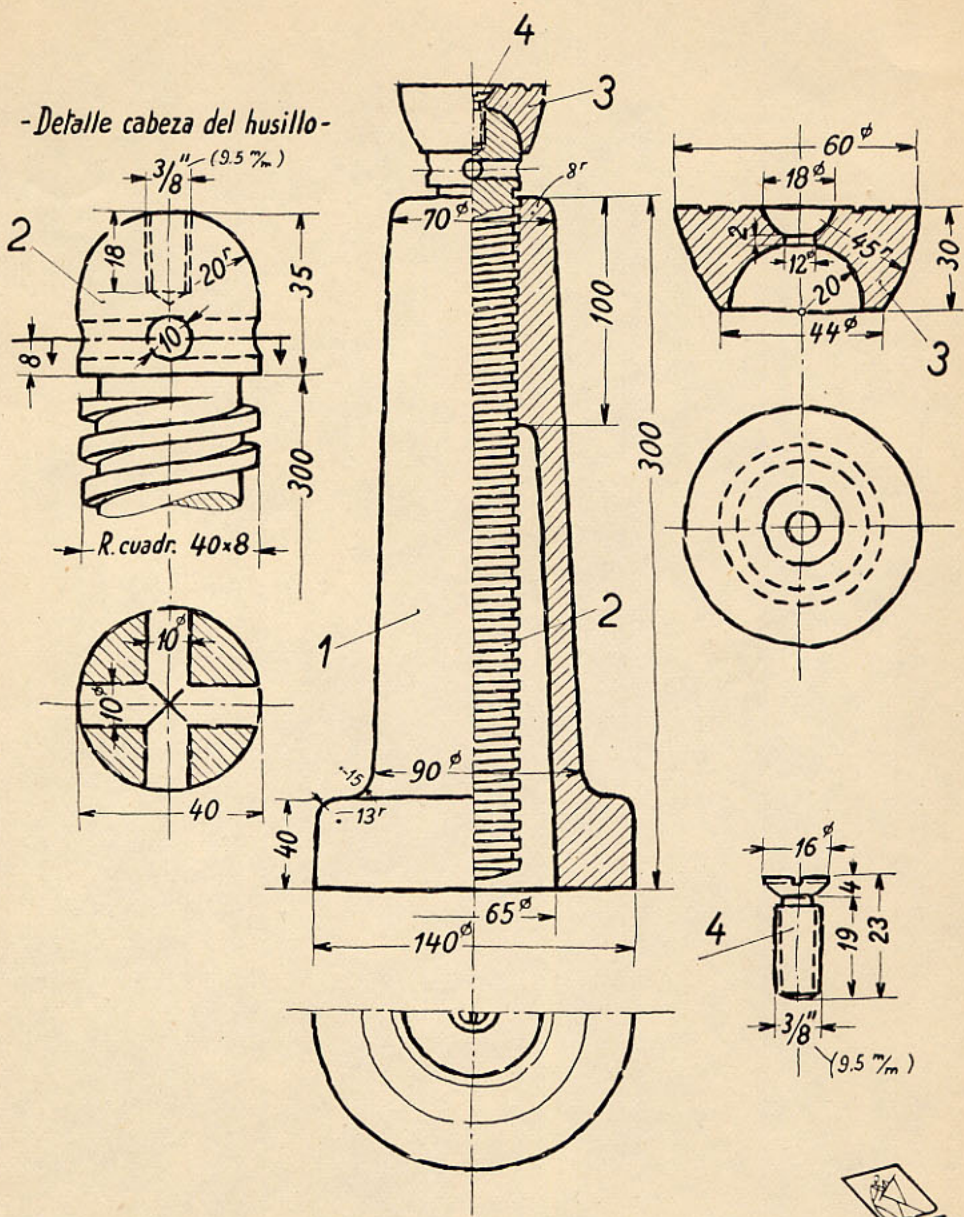

Para dibujar a
Escala 1:1

Gato de husillo

Croquis
Nº 30

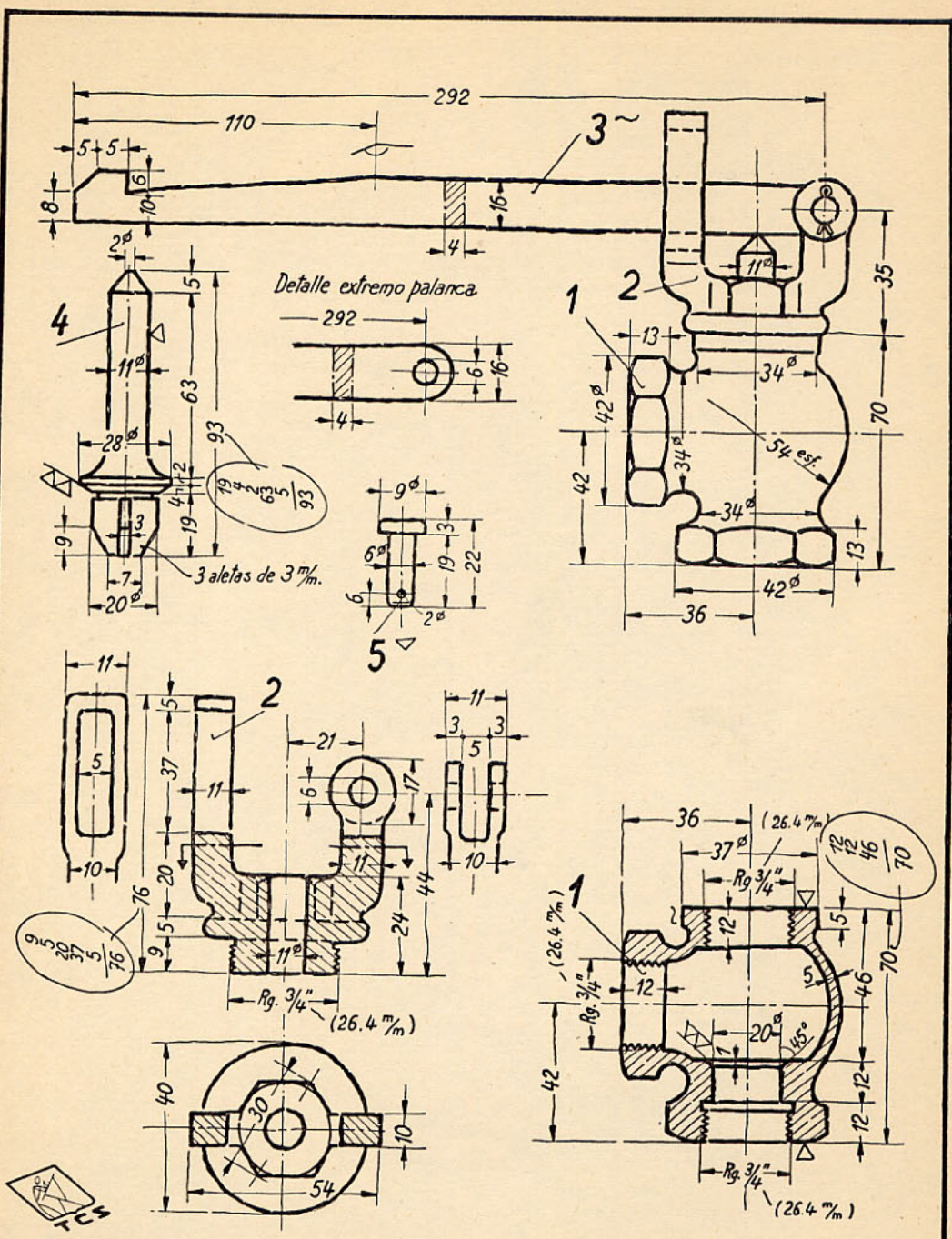

Para dibujar a
Escala 1:1

Válvula de seguridad

Croquis
N° 31

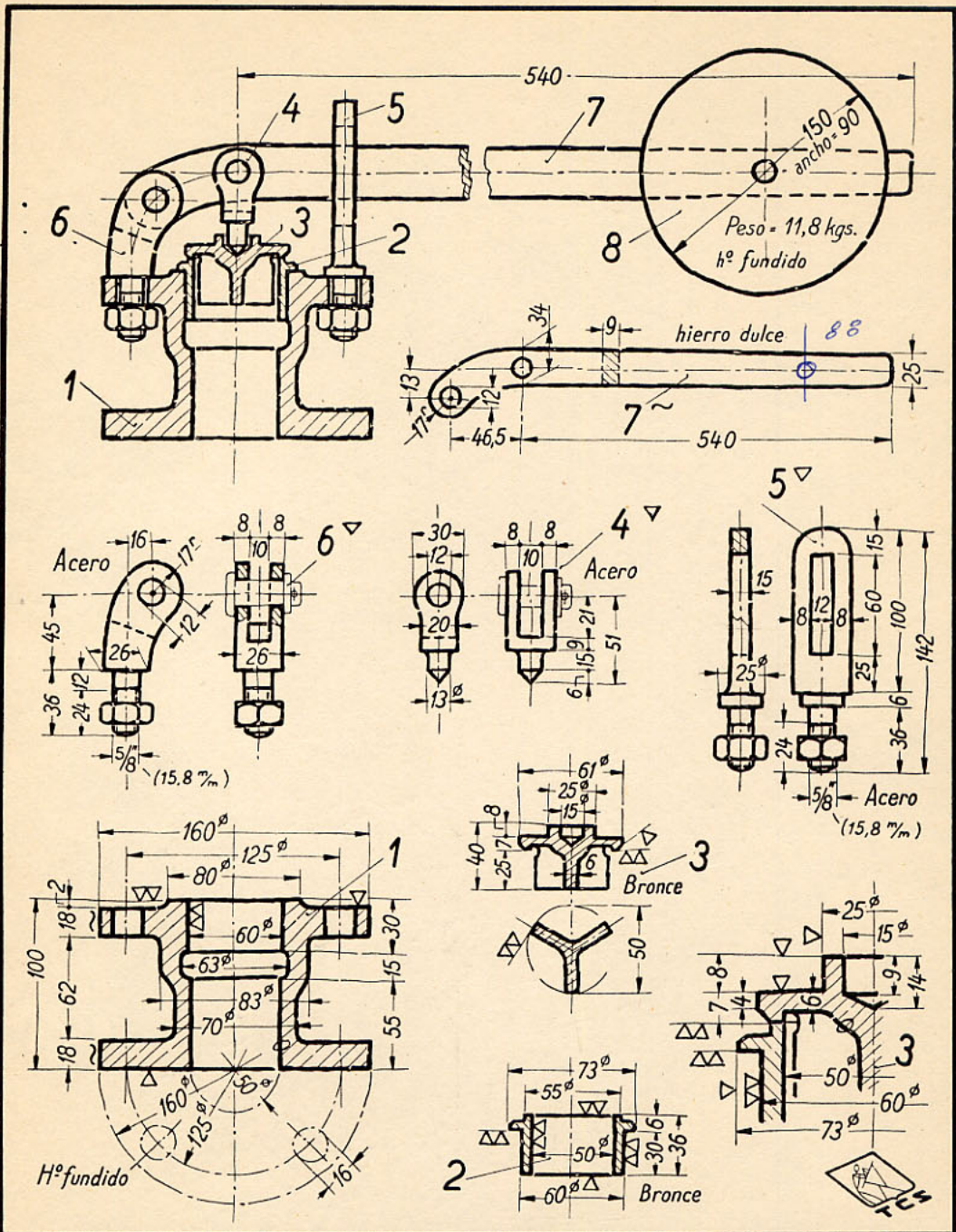

Para dibujar a:
Escala 1:1

Válvula de seguridad

Croquis
Nº32

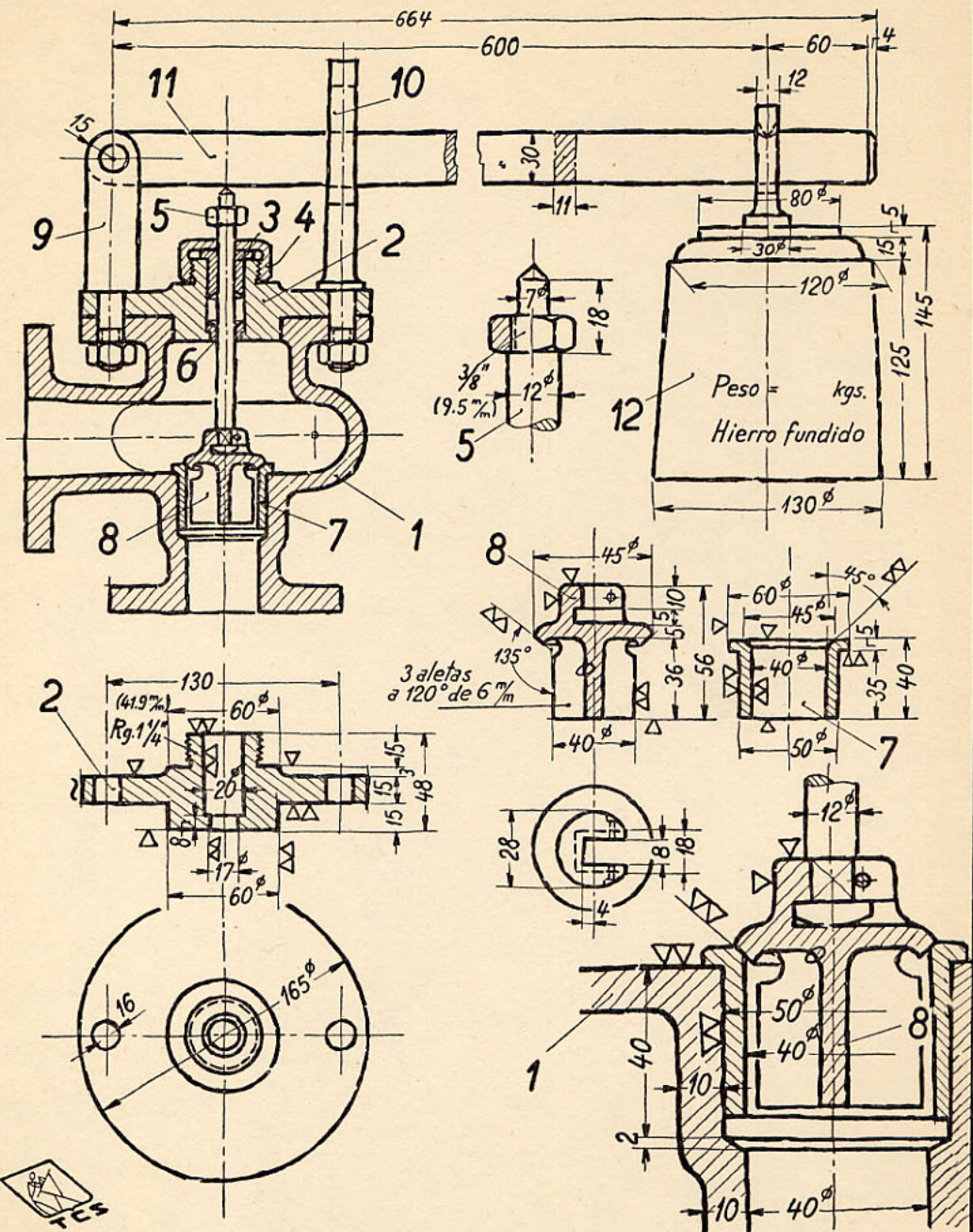

Para dibujar a
Escala 1:1

Válvula de seguridad

Croquis
N° 33

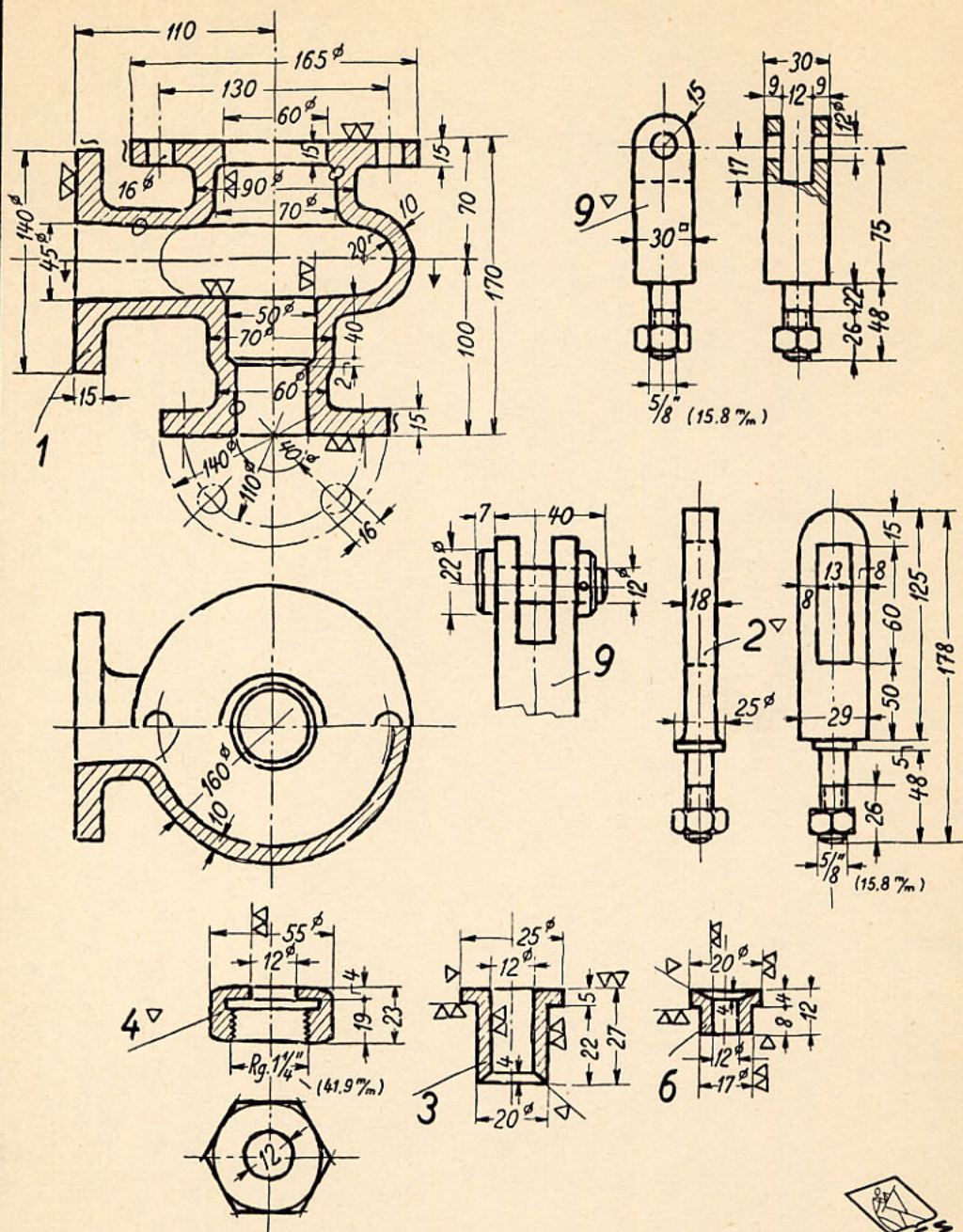

Para dibujar a
Escala 1:1

Válvula de seguridad

Croquis
Nº 34

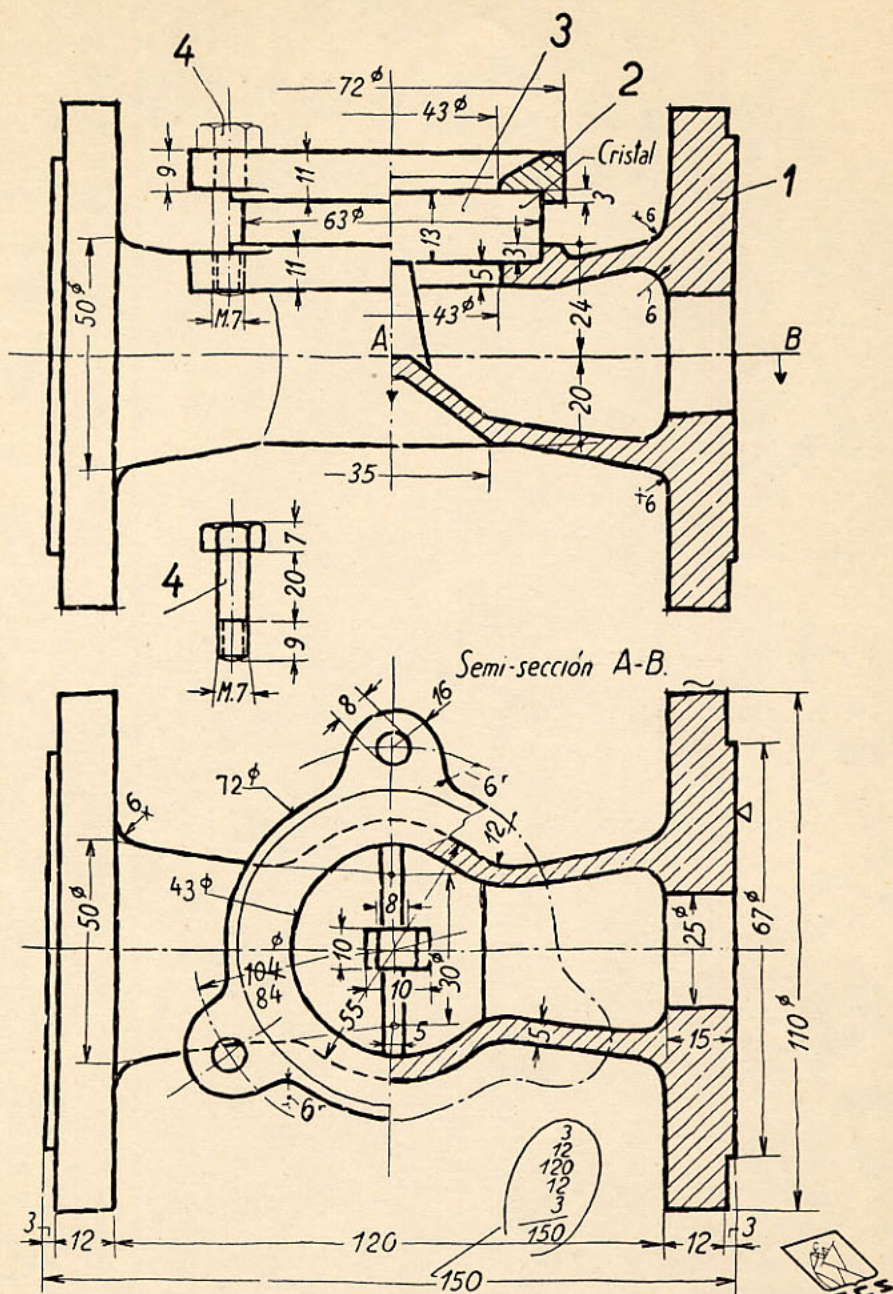

Para dibujar a
Escala 1:1

Mirillas para vapor

Croquis
Nº 35

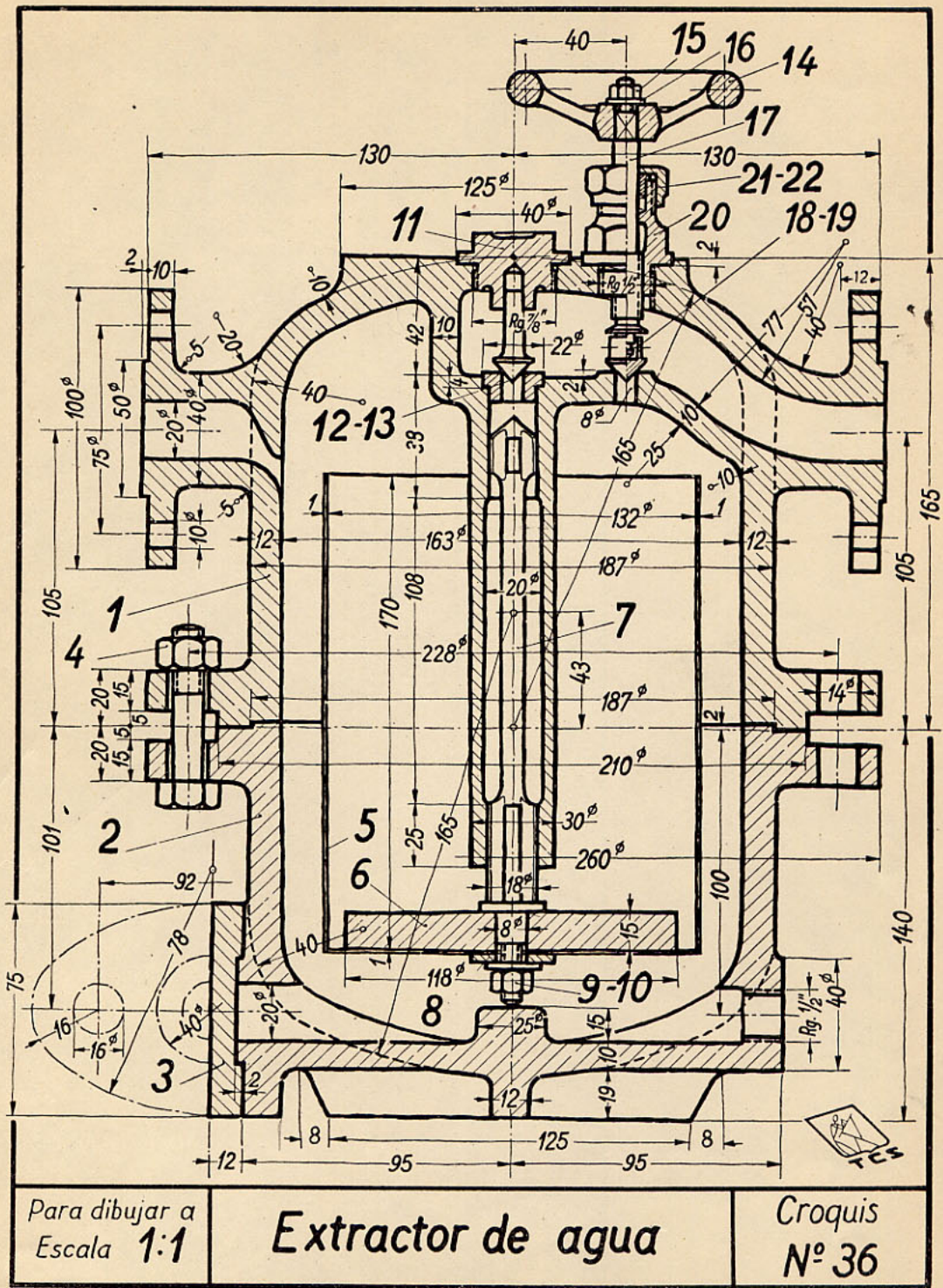

Croquis de órganos de máquinas por T. Carreras Soto

2514
2123

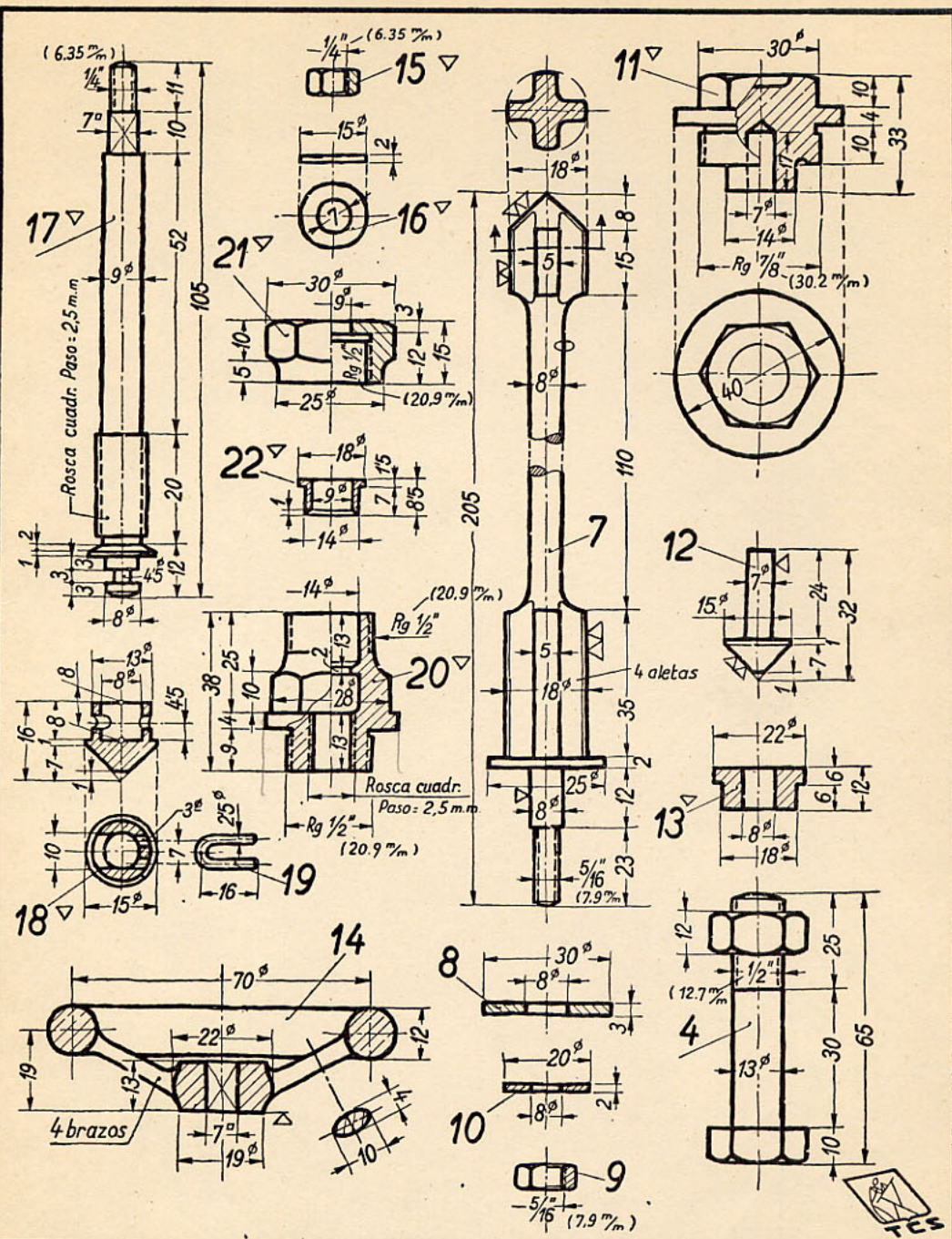

Para dibujar a
Escala 1:1

Extractor de agua

Croquis
Nº 37

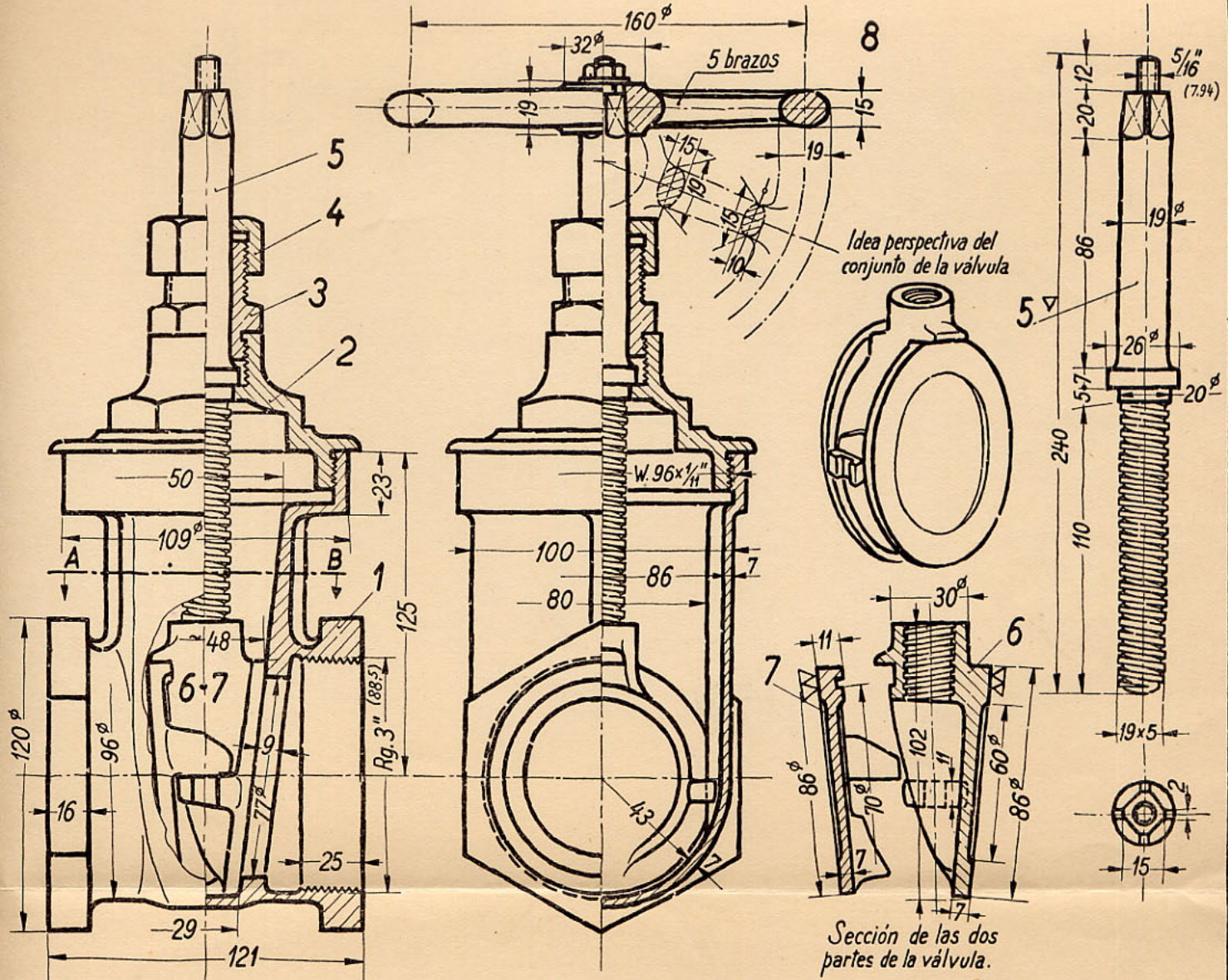

Semi proyección sin tapa y sin válvula.

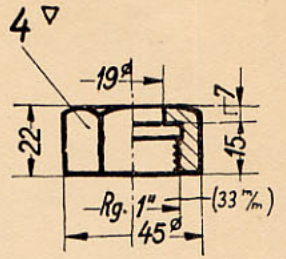
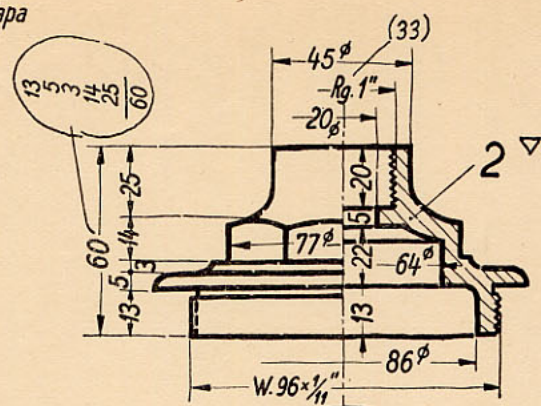
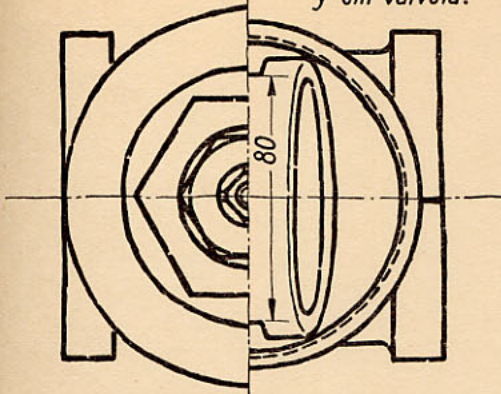

Vista de la válvula según la sección A-B.

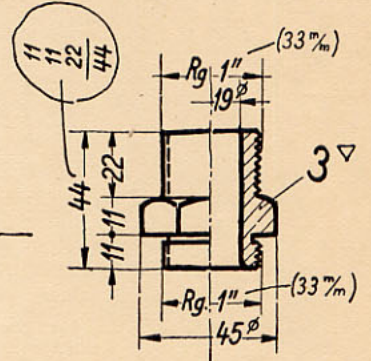
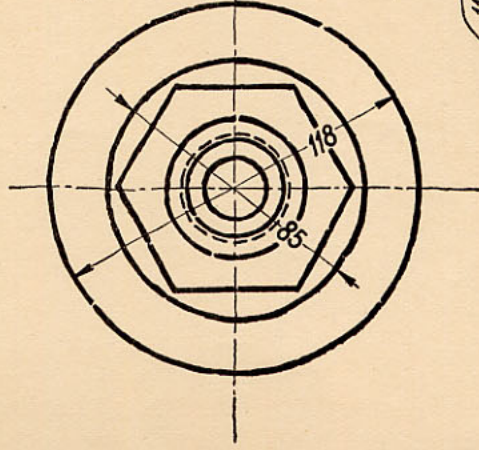
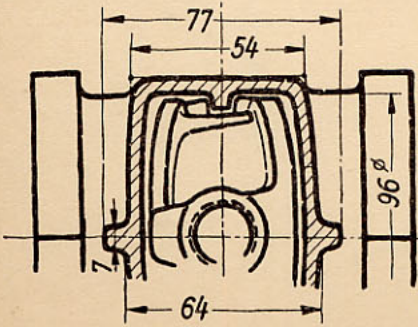

Todas las piezas bronce.

Para dibujar a
Escala 1:2

Válvula de compuerta de 3"

Croquis
Nº 38-39

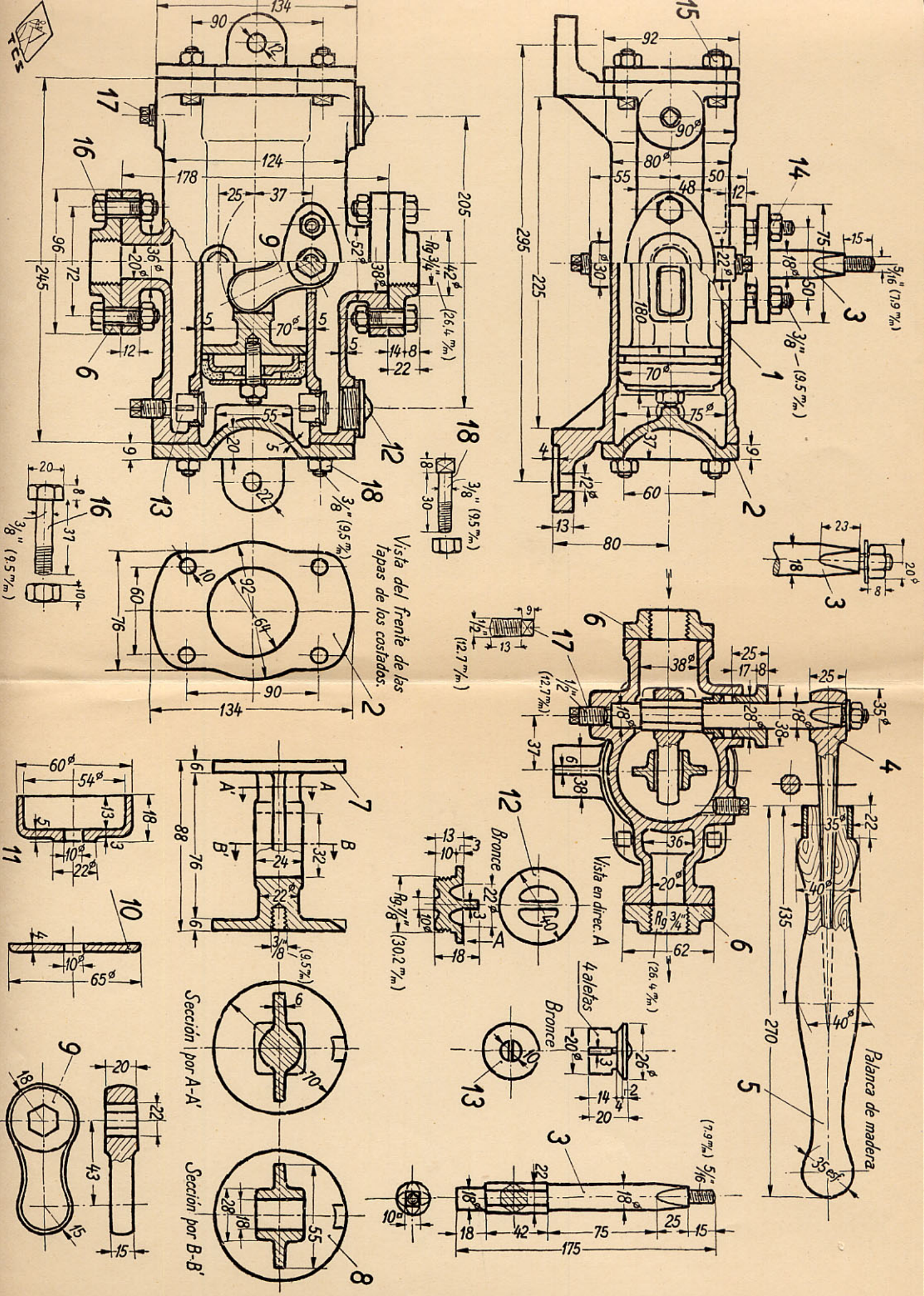

Para dibujar a
Escala 1:2

Bomba Bodan a palanca

Croquis
Nº 40 - 41

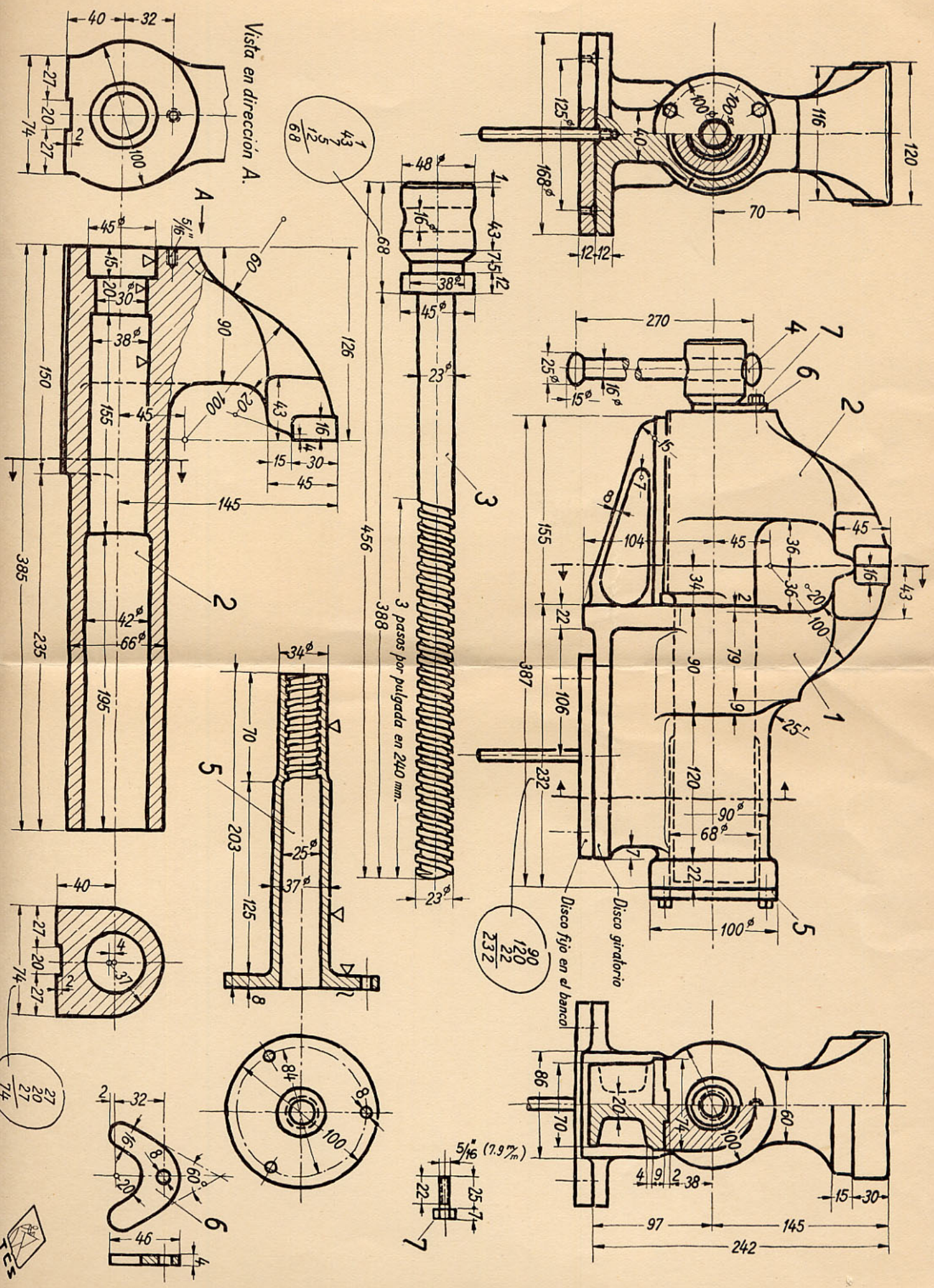

Para dibujar a
Escala 1:2

Tornillo paralelo fijo

Croquis
Nº 42-43

Punzonadora "Duplex"

Para dibujar a Escala 1:1

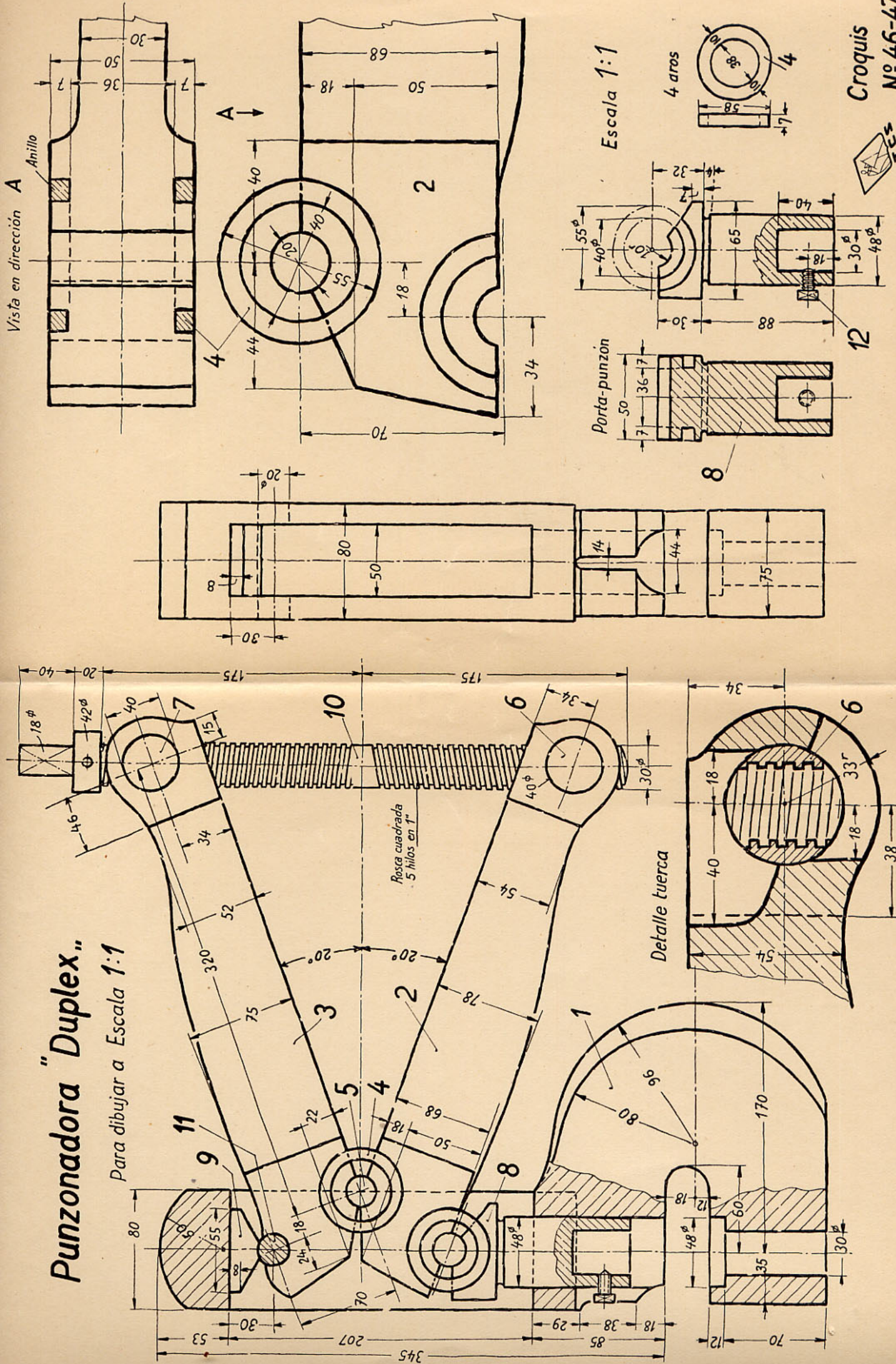

Vista en dirección A

Anillo

A

Escala 1:1

4 arros

Porta-punzón

8

Croquis N° 46-47



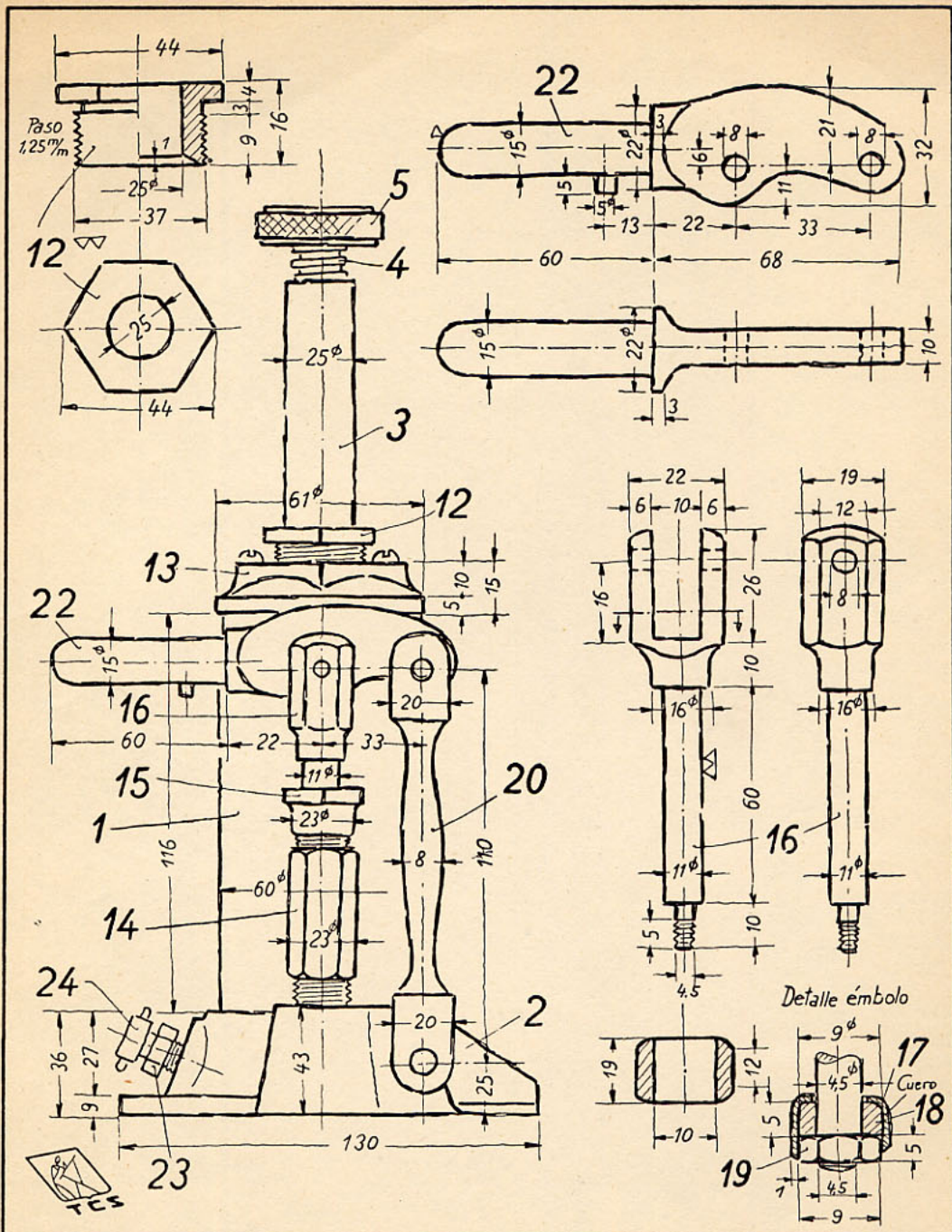

Croquis de órganos de máquinas por T. Carreras Soto.

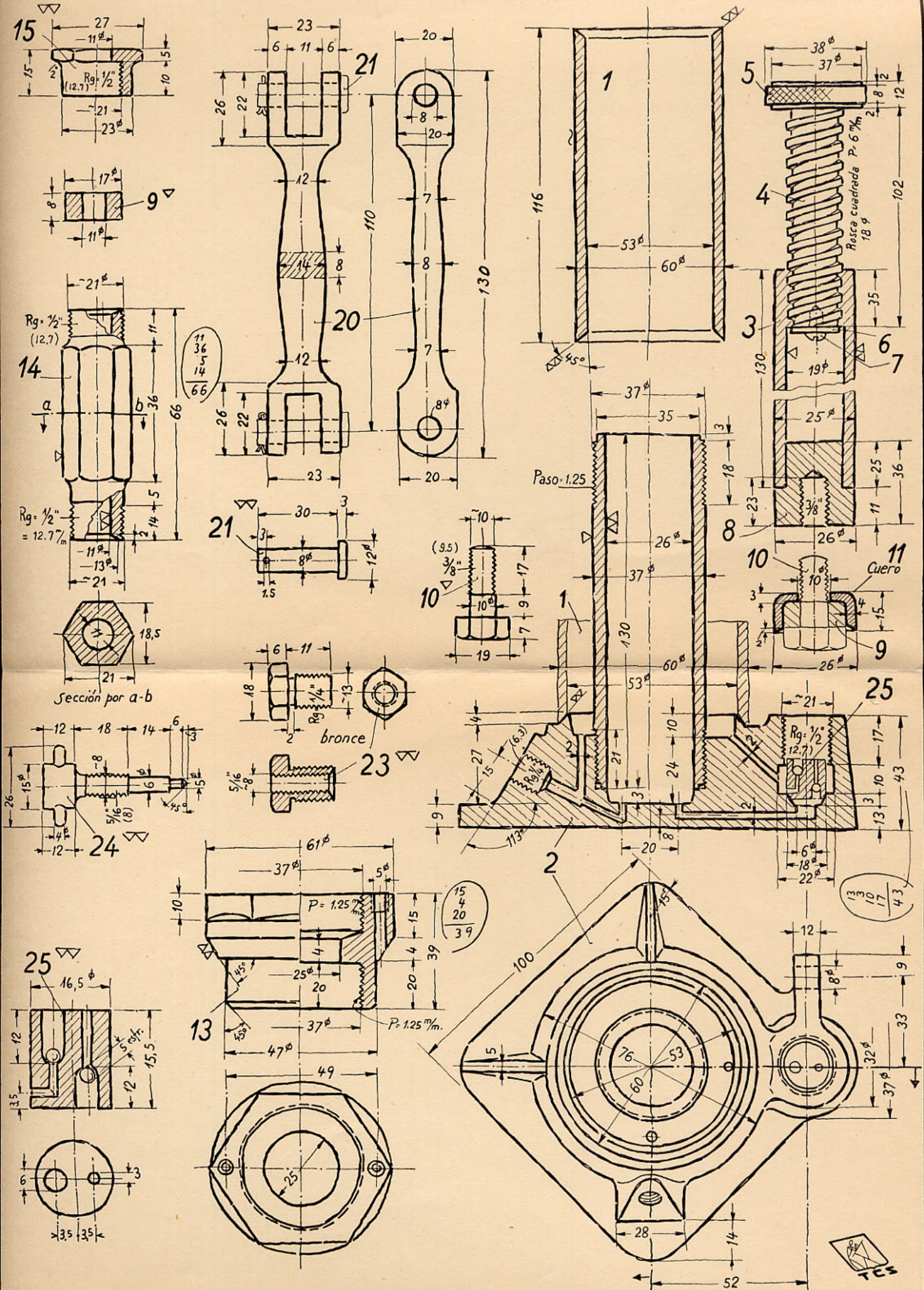

Para dibujar a:
Escala 1:1

Gato hidráulico

Croquis
Nº 49-50